



INFOTEAM 18.03.2025

SGDN & LOGIQ AS





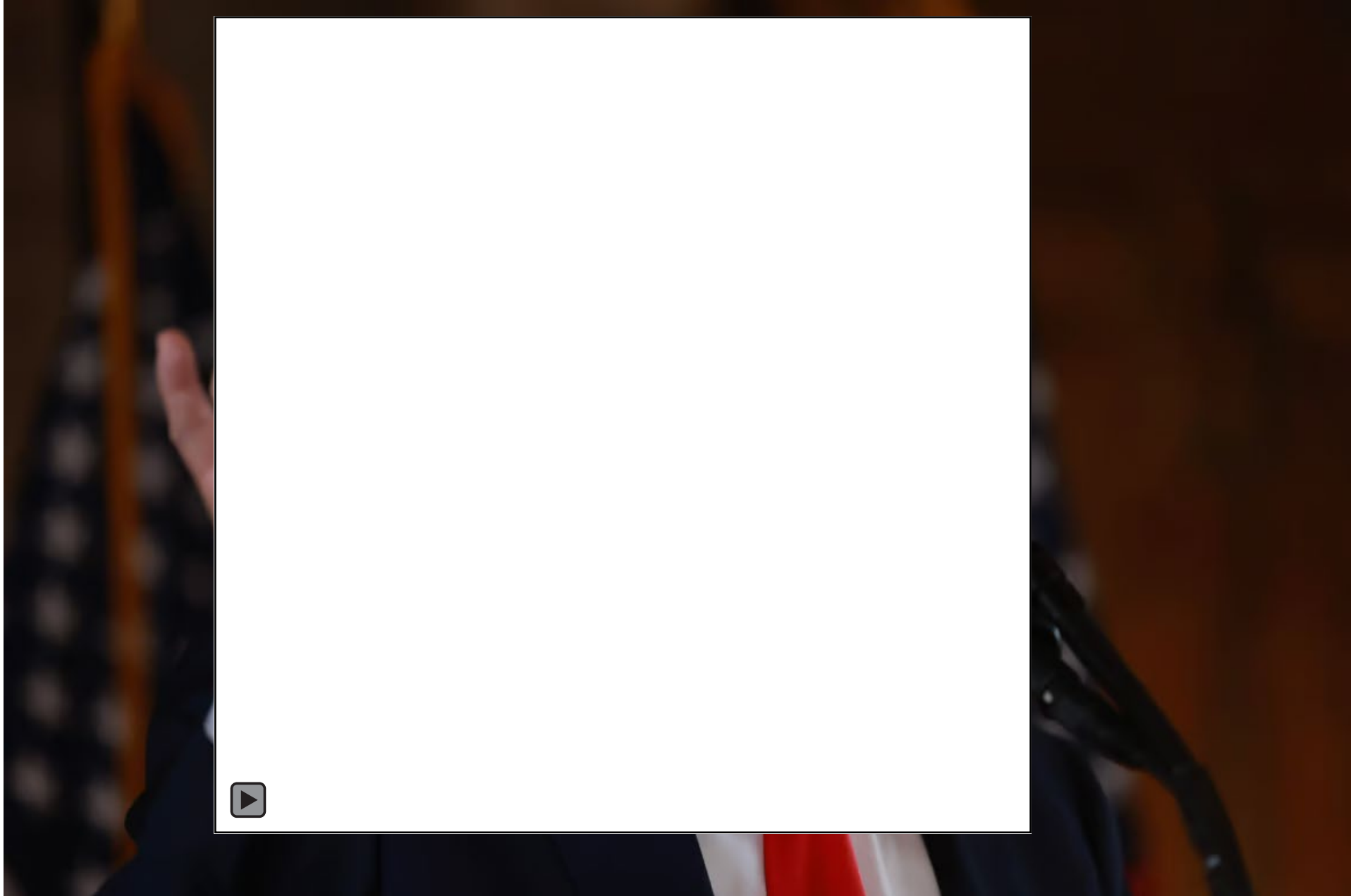

Connect with your customers and suppliers

Logiq Connect

Logiq Connect is our secure and cloud-based platform for the seamless transfer of electronic trade documents between companies.

Simplify supply chain integration

Digitalize and streamline your purchase-to-pay and order-to-cash processes, independent of the systems, platforms, or operational processes of your commercial partners.

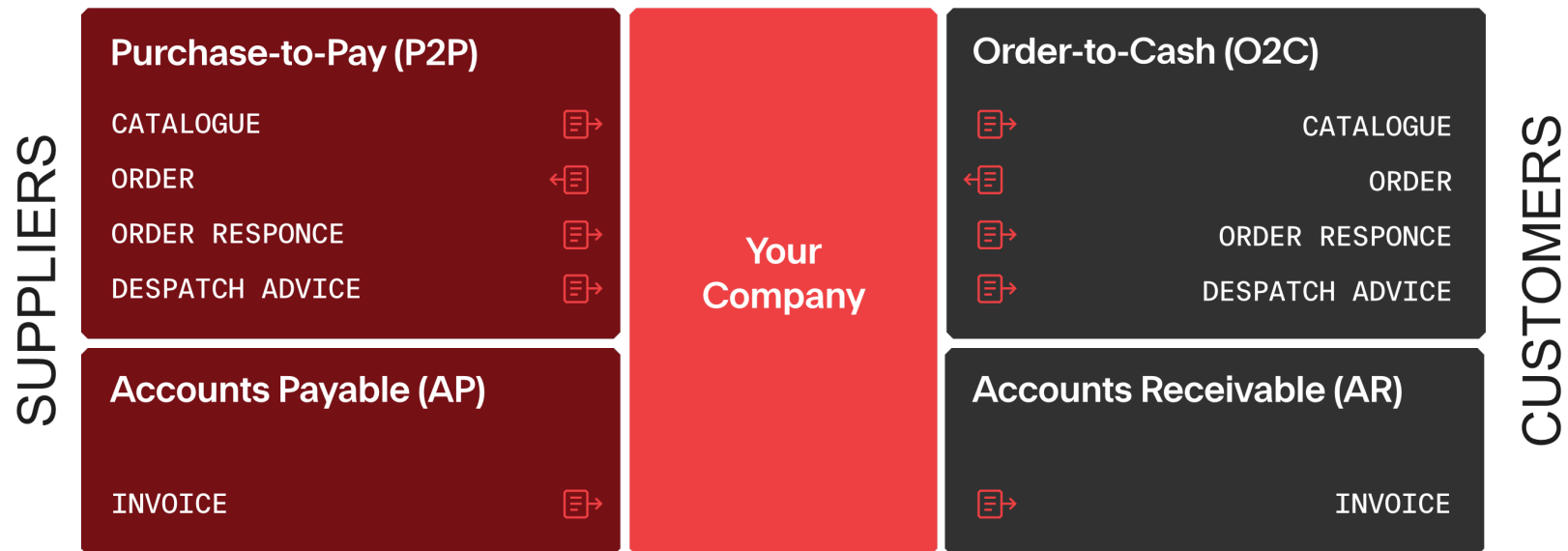

Offices

Nordic base – Global reach

Logiq is a Nordic company with global reach, helping you connect with customers and suppliers worldwide.

Born at the border

The company's headquarter is located in Halden, conveniently positioned adjacent to the border with Sweden, enabling smooth operations across national borders in the Nordics.

Halden (HQ)



Oslo



Stockholm



Copenhagen



About Logiq

Our focus

Logiq is a premier digital trade network in the Nordic region, catering to businesses involved in transaction-intensive supply chains.

Managed service

Logiq is more than just an EDI company, we are your digital partner. We offer not only the platform, but also the operations of the EDI traffic.

EDI experts

Our experts are eager to help you unleash your digital power, with implementation, supplier onboarding, proactive maintenance and monitoring, and excellent support.

CUSTOMERS

3500+

NETWORK COMPANIES

1M+

EMPLOYEES

79

ESTIMATED REVENUE 2025 (NOK)

200M

HVEM ER JEG?



Radovan Bosnic
Født 14.07.1993



Fagbrev innen
IKT-Servicefag



Jobbet i Brødrene Dahl
siden 2014, begynte i
SGDN når det ble grunnlagt
i 2019



- E-commerce
- EDI / Punchout
- IAM

Kontakt
Integration Operations Consultant
Radovan.bosnic@saint-gobain.no
47633325

SAINT-GOBAIN DISTRIBUTION NORWAY



SAINT-GOBAIN DISTRIBUTION NORWAY

NORWAY'S LEADING BUILDING MATERIALS DISTRIBUTOR



Committed to achieve **carbon neutrality** in 2030



Market leader in all of our businesses

Sales

22

billion nok

Locations

270

Logistics

22

2 CW & 20 regional HUBs

More than

3 500

employees

B2B/B2C

88/12

share of sales

Prefab factories

8

covering Norway

Heavy building - Timber – PHS – CEE – Industry – Ventilation – Tiles – Hydropower – Tools & fixings – Interiors – Prefab – Services

**MAKING
THE
WORLD
A BETTER
HOME**

SAINT-GOBAIN DISTRIBUTION NORWAY

MAKING
THE
WORLD
A BETTER
HOME

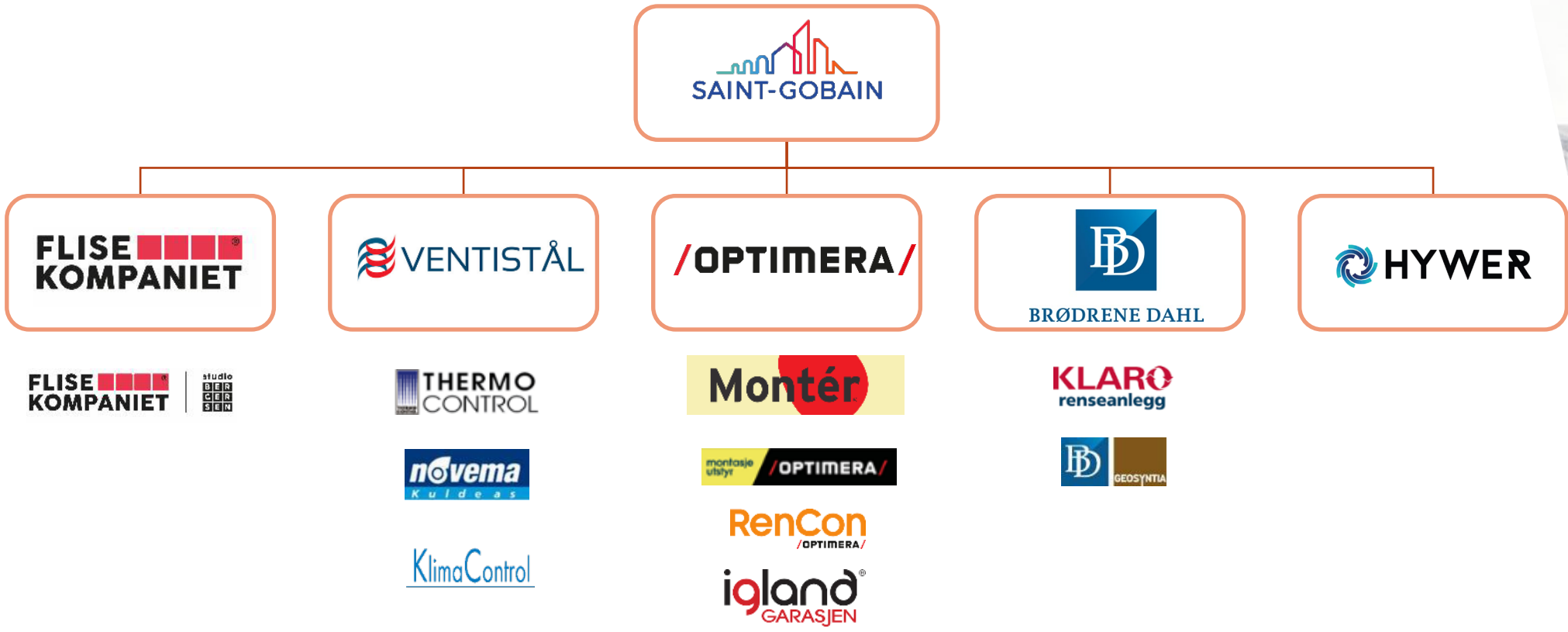

Shared service center (SSC) ► Finance, HR, Payroll, Sustainability, Business Development/ IT-Digital, Logistics



HVORFOR VALGTE BRØDRENE DAHL LOGIQ SOM EDI PARTNER?

- Vi ønsket ikke å ha eierskap i kundeunike mappinger/tilpasninger på kundeformater
- Vi ønsket ikke å vedlikeholde integrasjoner mot kunder og kundesystemer direkte.
- Med Logiq så fikk vi en felles leverandør av EDI tjenester
- Logiq er ledende på EDI tjenester i Norge
- Integrasjonssystem vi bruker har end-of life

Gjennomføringen

- ◆ Etablere styringsgruppe og prosjektgruppe (Må bestå av tekniske ressurser på begge sider)
- ◆ En prosjektleder på hver side
- ◆ Tydeliggjør tidsforvening og sett av tid vs daglige oppgaver.
- ◆ Dokumenter scenarioer og rydd opp i arkitektur og flyt
- ◆ Tenkt fremtiden og enkelt vedlihold - ikke la historikken bestemme
- ◆ SGDN, Logiq, systemerleverandør og sluttkunde = Mange parter er involvert i prosesen
- ◆ Samme kunde kan jobbe i ulike system, og krever eksempelvis samme fakturadokument i ulike formater.
- ◆ Prisgitt sluttkundens system og deres relaseplaner – påvirker fremdrift
- ◆ Ekstremt mange sluttkunder, ca. 10.000 +



HVORDAN HAR REISEN VÆRT?

- Tung og krevende!
 - Over 20år med kundeoppsett skulle jobbes gjennom
 - Mye "gammel moro"
- Mange kundeunike løsninger er gjort gjennom tidene
- Lite eller ingen oversikt over kundene
 - Endte opp med mange ringerunder og mye kundekontakt
- Mange systemleverandører og kundeunike formater å forholde seg til
- Forsøkt å ha one-size-fits-all oppsett så langt det lar seg gjøre

ARKITEKTUREN FØR

Håndtering av FTP server

- Brukernavn/passord
- Sikkerhet
- Opprydding

Dokumenthåndtering

Frontend grensesnitt

BizTalk

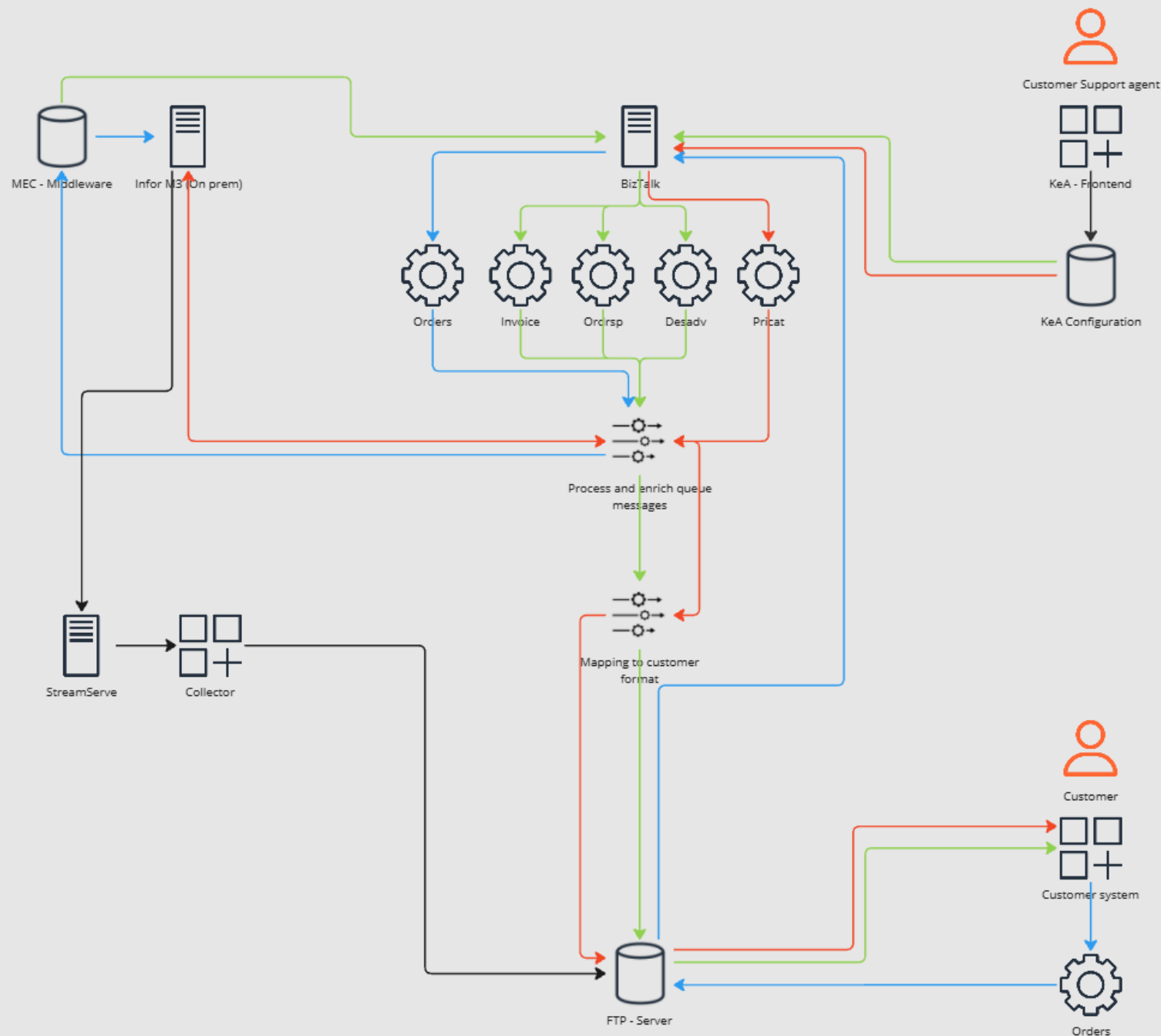

ARKITEKTUREN NÅ

Oppsett kun i M3

- Sendes til Logiq FTP via en Azure SB

Prisfiler går fortsatt gjennom BizTalk

- Blir satt opp i M3 når vi går over til Cloud

Enklere og ryddigere integrasjonsoppsett

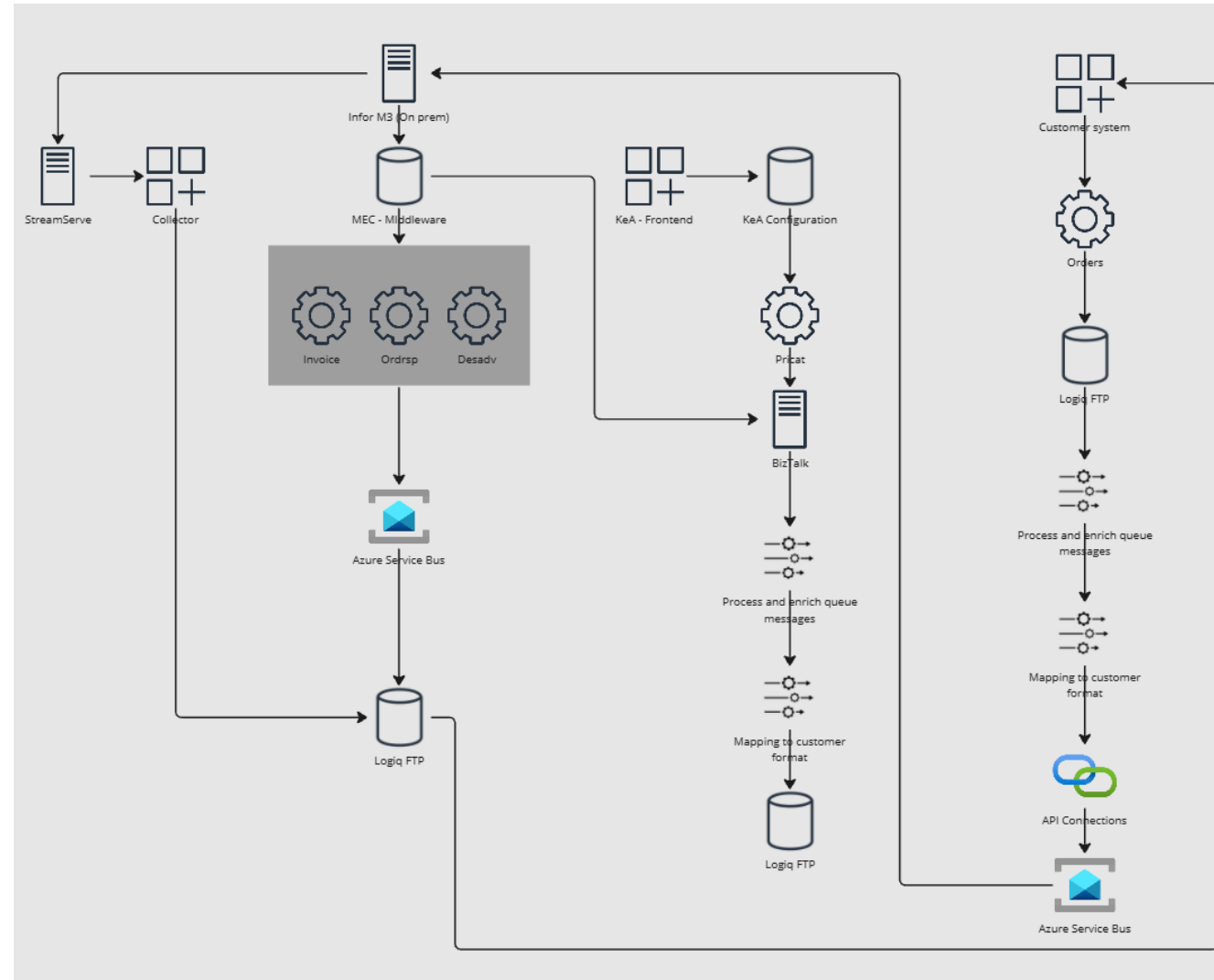

ARKITEKTUREN ETTER M3-CLOUD

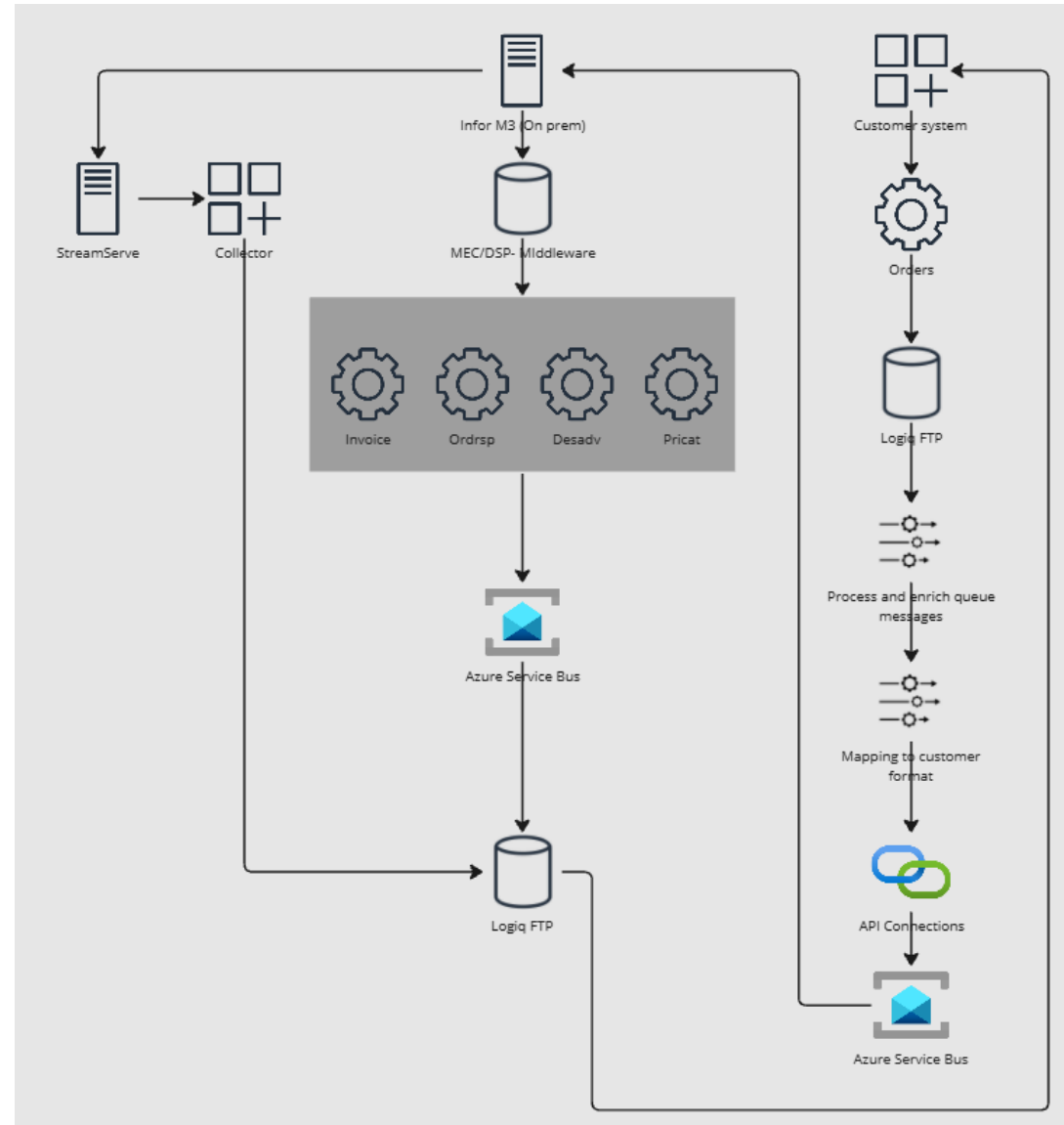

Drift og vedlikehold

- ◆ SGDN har nå EDI as a Service og dermed
 - Kun en integrasjon per dokumenttype
 - Ingen FTP kontoer eller bruker admin
 - Ingen vedlikehold teknisk basert på kundekrav
 - God dokumentasjon og fremtidsrettet løsning med Logiq
 - En moderne portal for overvåking og sporing av all trafikk
 - Varsling ved feil og overvåking
- ◆ Markeds beste servicedesk hos Logiq håndterer alt av tekniske og brukerforespørsler ut mot kunder og deres systemleverandører.
- ◆ Fremtidige tekniske endringer av integrasjoner til og fra kunder håndteres av Logiq
- ◆ SGDN har fått mer tid og fokus på deres interne M3, prosesser og kjernekompetanse
- ◆ Oppsett av nye kunder og krav går raskt og håndtes av Logiq.

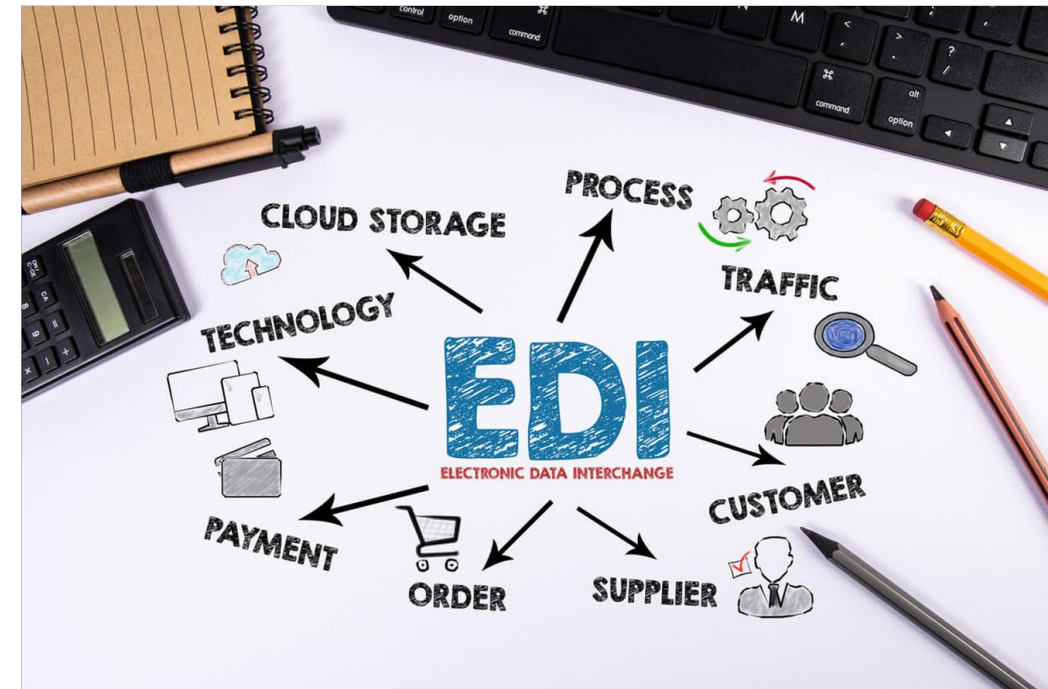

GEVINST

- Ryddigere oppsett
- Mindre vedlikehold
- Logiq håndterer nye dokumenttyper samt endringer i eksisterende integrasjoner
 - Brødrene Dahl har same integrasjon inn/ut
- Kortere veil til utvikling/feilretting
- Trenger kun å kjenne til interne prosesser
- Logiq håndterer fremtidige endring i systemlandskapet hos våre kunder
- Alle i SGDN konsernet bruker same EDI leverandør



TAKK FOR OSS!